

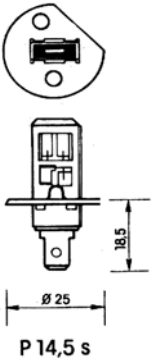

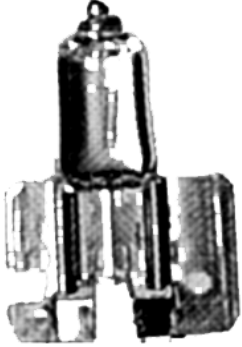
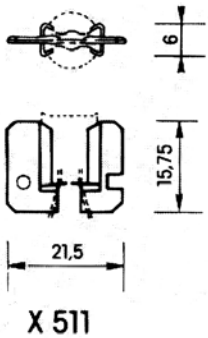
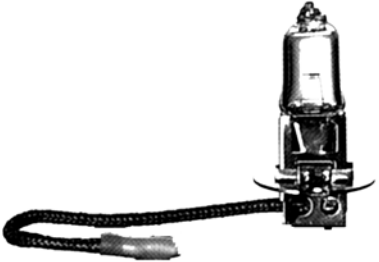
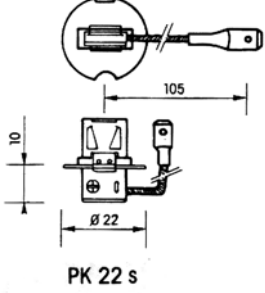

## LES DIFFÉRENTS MODÈLES D'AMPOULES DE PHARES À IODE

TOUTES VOITURES D'APRÈS 1970 ENVIRON, ET ANCIENNES LORSQUE MODIFIÉES  
Réf. NOT 089

Référence	Illustration	Culot	Désignation
CD5344			H1, le plus souvent utilisées dans les optiques de phares de route
ELE/A/H2			H2, utilisées dans certaines optiques d'anti-brouillard parfois montées sur Silver Shadow
UD23469			H3, utilisées dans les optiques d'anti-brouillard Lucas des Silver Shadow et Silver Spirit

# Sauzeau Automobiles

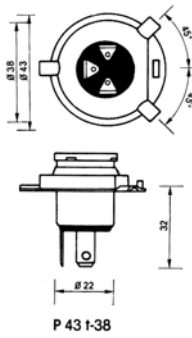
<http://www.sauzeau.com> • Email: [parts@sauzeau.com](mailto:parts@sauzeau.com) • fax: [+ 33] (0)1 69 34 85 30

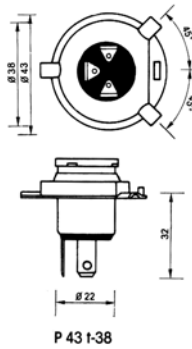
Référence	Illustration	Culot	Désignation
UD23470 (éclairage blanc)  ELE/A/H4GOL D (éclairage bleuté gold)		 <p>P 43 1-38</p>	H4, le plus souvent utilisées dans les optiques de phares de code ; la version gold offre un éclairage plus puissant
UD23471		 <p>P 43 1-38</p>	H4 jaune, H4, le plus souvent utilisées dans les optiques de phares de code

*Renseignements donnés à titre gracieux et indicatif sans aucun engagement de notre part. Les interventions ne doivent être réalisées que par un intervenant qualifié et expérimenté. Nous déclinons toute responsabilité sur les conséquences directes ou indirectes de l'utilisation de cette notice. Toutes les mesures de sécurité et de protection de l'environnement doivent être prises.*